

# SOMERSET

Tél. : 978.667.3355

800.772.4404

Télécopieur : 978.671.9466

Courriel : somerset@smrset.com

[www.smrset.com](http://www.smrset.com)



## CDR-700

## LAMINOIR À PÂTE

### IDÉAL POUR:

- La production de pizzas à volume élevé
- Le laminage de pâte
- Le braquage
- La production de beignets
- La production de pâtisseries
- Les pâtes
- Les biscuits
- Les biscuits pour chiens

### ATTRAITES PRINCIPAUX :

- Lamine plus de 50 lb de pâte jusqu'à 20 po (51 cm) de large
- Idéal pour les usages exigeants avec de la pâte très dure
- La conception ergonomique le rend facile et simple à utiliser
- Le corps en acier inoxydable offre de la sécurité, de la propreté, de la vitesse, de la simplicité, de la durabilité et un faible coût

★ TRÈS ROBUSTE ★



*Le laminoir ultime en termes de sécurité et de rendement.  
Lamine la pâte à une épaisseur uniforme en quelques secondes.*

CDR-700 ROULEAUX SYNTHÉTIQUES

CDR-700M ROULEAUX MÉTALLIQUES

### CARACTÉRISTIQUES

- Plateau coulissant amovible facilitant l'utilisation et le nettoyage, et permettant d'économiser de l'espace
- Rouleaux synthétiques ou métalliques
- Arrêt automatique grâce à des capteurs de sécurité
- Compact, idéal pour une utilisation dans un espace restreint
- Corps hygiénique, robuste, entièrement en acier inoxydable soudé
- Grattoirs à ressorts facilement amovibles offrant un nettoyage facile
- Réglages simples à l'aide d'une poignée pour obtenir une épaisseur de pâte uniforme et précise
- Mécanisme d'entraînement sans entretien, isolé de la zone des rouleaux
- Facile à utiliser, facile à nettoyer
- Machine extrêmement polyvalente et sécuritaire



### UTILISATIONS INDUSTRIELLES :

- Pizzerias • Boulangeries • Beigneries • Production de pâte • Écoles • Institutions

### CARACTÉRISTIQUES TECHNIQUES

(Les caractéristiques techniques peuvent changer sans préavis)

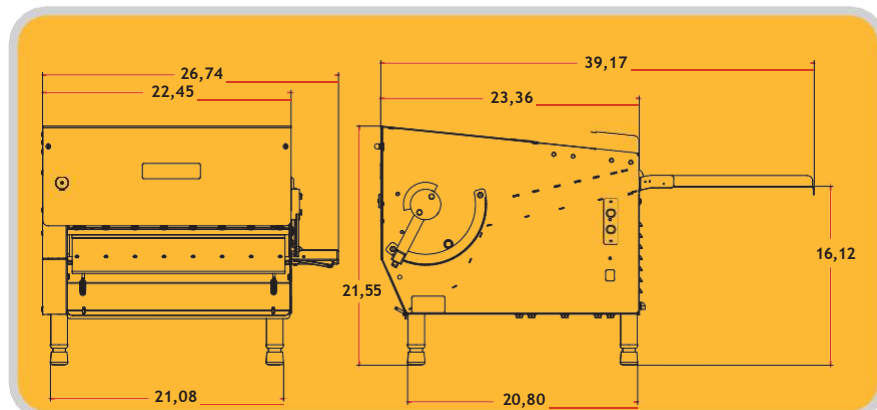

**Rouleaux :** 3,5 po de dia. par 20 po de longueur (8,89 cm de dia. par 50,80 cm de longueur)

**Grattoirs :** synthétiques, à ressorts, amovibles

**Roulements :** roulements à billes scellés, lubrifiés en permanence

**Moteur à engrenages :** robuste de 1 CV, sans entretien, monophasé, 115 V/60 Hz 220 V/50 Hz

**Finition :** entièrement en acier inoxydable

**Pattes :** 4 po réglables, acier inoxydable

**Poids à l'expédition :** 210 lb (95 kg)