

SOMERSET®

Tel: 978.667.3355

800.772.4404

Fax: 978.671.9466

Correo electrónico: somerset@smrset.com

www.smrset.com



RODILLO DE MASA DE ACOPLAMIENTO

CDR-2020

*Nuestro todo al frente,
RODILLO PARA PIZZA
compacto.*

Acopla la masa hasta 17" (46 cm) de diámetro y extiende la masa hasta 17" en cuestión de segundos.

*Ideal para masas
redondas o alargadas
que necesitan ser
acopladas*



DESTACADOS:

- Hojas 500-600 uds. por hora
- Se envía de serie con rodillos sintéticos antiadherentes
- El diseño ergonómico hace que sea fácil y sencillo de operar
- Lamina la masa hasta obtener un espesor uniforme en segundos
- Toda la construcción en acero inoxidable ofrece seguridad, saneamiento, velocidad, simplicidad, durabilidad y bajo costo



SOMERSET INDUSTRIES, INC • 137 PHOENIX AVE • LOWELL, MA 01852 • U.S.A.

CARACTERÍSTICAS

- Ajustes simples del mango para un espesor de masa uniforme y exacto
- Rascadores accionados por resorte fácilmente extraíbles para facilitar la limpieza
- Sensores de seguridad para apagado automático
- Diseño compacto, ideal para uso en espacios limitados
- Diseño ergonómico para una fácil operación
- Mecanismo de accionamiento sin mantenimiento
- Mecanismo de accionamiento aislado del área de los rodillos
- Construcción soldada de acero inoxidable, sanitaria y resistente
- Seguro, simple, fácil de operar, fácil de limpiar
- Mecanismo de acoplamiento simple y ajustable
- Fácil de montar o quitar de la ventana acoplable



USOS INDUSTRIALES:

- Pizzerias
- Instituciones
- Establecimientos Mexicanos
- Cafés
- Restaurantes
- Escuelas
- Otra producción de alimentos étnicos
- Panaderías

ESPECIFICACIONES

(Las especificaciones están sujetas a cambios sin previo aviso)

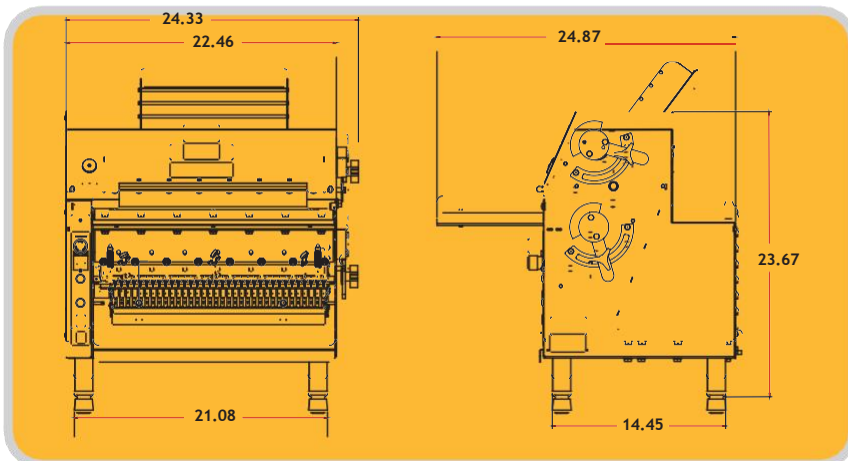

PATENTE PENDIENTE

Rodillos: 3,5" de diámetro. por 20" de largo
(8,89 cm de diámetro 50,80 cm de largo)

Rascadores: Sintético, con resorte, extraíble

Rodamientos: Rodamientos de bolas sellados, lubricados permanentemente

Motorreductor: Servicio pesado 3/4 HP, monofásico, sin mantenimiento, 115 V/60 Hz o 220 V/50 Hz

Acabado: Todo acero inoxidable

Patatas: 4" ajustables, acero inoxidable

Peso de envío: 218lbs (98.88kgs)