

# SOMERSET®

Tel: 978.667.3355

800.772.4404

Fax: 978.671.9466

Correo electrónico: somerset@smrset.com

[www.smrset.com](http://www.smrset.com)



## LÁMINAS DE FUNDIDO DE TRABAJO PESADO

*Ideal para Enrollar Fundido, Glaseado de Azúcar y Pasta de Azúcar - EN SEGUNDOS*

*Elimine el trabajo duro y el trabajo intensivo de cubrir pasteles con la LÁMINA MÁS ANCHA disponible.*

## Destacado:

- Reduce en gran medida los costos laborales y aumenta las ganancias.
- Aumenta la producción de pasteles de fundido enrollados; lo que resulta en mayores ingresos por pasteles.
- El grosor uniforme hace que los pasteles de fundido enrollados sean más apetecibles para sus clientes.
- Enrolla fundido hasta 30" (76 cm) de ancho en cuestión de segundos.
- Elimina el enrollado manual del fundido.
- Manténgase al día con las últimas y modernas tendencias en decoración de pasteles.
- Decoraciones florales en fundido.

*Operación segura, rápida y fácil.*

### CDR-600F

*Crea hojas de hasta ¡30" (76 cm) de ancho!*

### CDR-500F

*Crea hojas de hasta ¡20" (51 cm) de ancho!*

### CDR-300F

*Crea hojas de hasta ¡15" (38 cm) de ancho!*

### CDR-100

*Crea hojas de hasta ¡10" (25 cm) de ancho!*



*También se puede utilizar para la producción de pastelería.*

**SOMERSET INDUSTRIES, INC • 137 PHOENIX AVE • LOWELL, MA 01852 • U.S.A.**

### CARACTERÍSTICAS

- Los rodillos sintéticos eliminan la acumulación de masa
- Sensores de seguridad para apagado automático
- Diseño compacto, ideal para uso en espacios limitados
- Construcción soldada de acero inoxidable, sanitaria y resistente
- Rascadores accionados por resorte; fácil extracción para una fácil limpieza

- Ajustes sencillos del mango para lograr un espesor de masa exacto y uniforme
- El diseño ergonómico hace que sea fácil y sencillo de operar
- Mecanismo de accionamiento aislado del área de los rodillos
- Seguro, simple, fácil de operar, fácil de limpiar

### ESPECIFICACIONES

**Rascadores:** Sintético, con resorte, extraíble

**Rodillos:** Sintético, antiadherente

**Rodamientos:** Rodamientos de bolas sellados

**Motorreductor:** Servicio pesado 3/4 HP, monofásico 115v/60Hz o 220v/50Hz

**Acabado:** Todo acero inoxidable

**Patas:** 4" ajustables

**Descargar:** Grande todo de acero inoxidable

### DIMENSIONES

(Las especificaciones están sujetas a cambios sin previo aviso)

#### CDR-600F

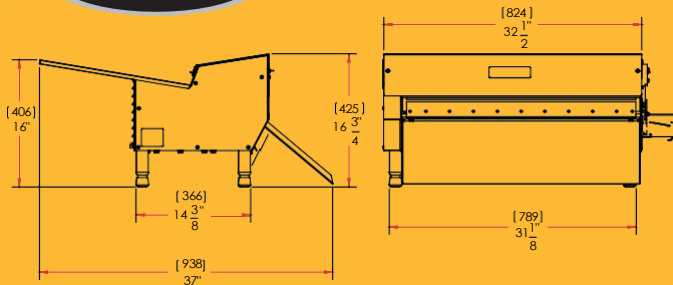

Peso de envío: 225lbs (102 kgs)

#### CDR-500F

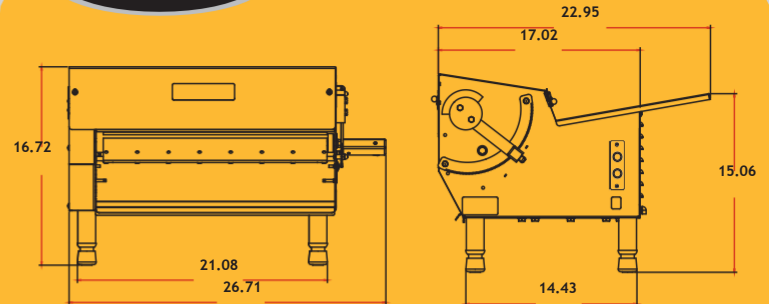

Peso de envío: 150 lbs (68 kgs)

#### CDR-300F

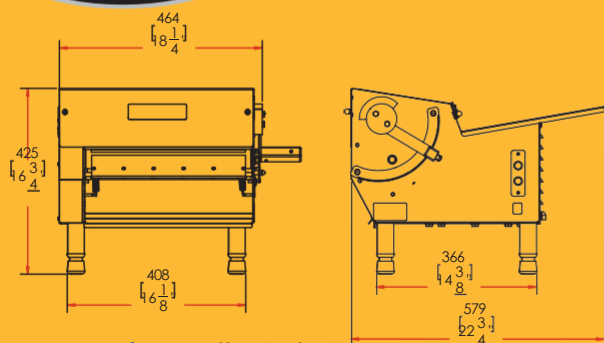

Peso de envío: 130 lbs (60kgs)

#### CDR-100

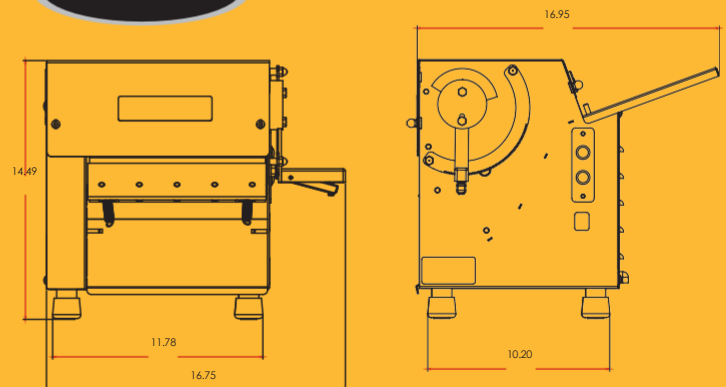

Peso de envío: 70lbs (32kgs)